



Misuratori di portata gas MEMS con ampio campo dinamico

Serie MF5100

I misuratori di portata massica della serie **MF5100** di **SIARGO** sono progettati per un ampio campo dinamico (200:1) e un'elevata precisione (1,5% del valore istantaneo) in applicazioni di misura e controllo della portata.

Grazie alla tecnologia di rilevamento della portata massica MEMS proprietaria, il misuratore può riconoscere automaticamente i gas registrati ed essere alimentato con una batteria agli ioni di litio per un funzionamento di lunga durata.

Gli attuali modelli possono essere impiegati in applicazioni con diversi gas di processo e in quelle applicazioni che richiedono un'alimentazione a batteria.

MF5100 misura fino a 100 l/min e i connettori sono completamente personalizzabili.

Dimensioni

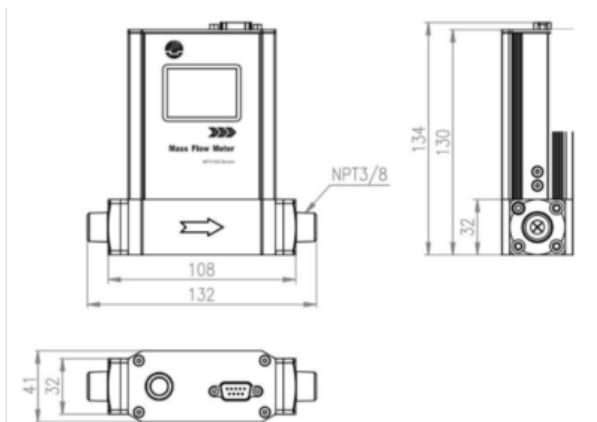

Nota: I tre modelli attuali hanno tutti le medesime dimensioni.

